



*FEDERACIÓN ESPAÑOLA DE DEPORTES PARA PERSONAS CON DISCAPACIDAD
INTELECTUAL*

NORMATIVA EQUITACIÓN FEDDI





**FEDERACIÓN ESPAÑOLA DE DEPORTES PARA PERSONAS CON DISCAPACIDAD
INTELECTUAL**

CTO. DE ESPAÑA DE EQUITACION (DOMA)

NORMATIVA EQUITACIÓN FEDDI

Para la disputa de las diferentes reprises y su composición, al igual que cualquier aspecto referente al Campeonato de España (organización, horarios, normativa,...), será responsabilidad única y exclusiva del Comité Técnico de Equitación de la FEDDI y de la dirección técnica, pudiendo adoptar si fuera necesario, normas complementarias si así lo requiere el Campeonato.

(Según el IPEC, las reprises que realizan los discapacitados psíquicos en las competiciones internacionales son las pertenecientes al GRADO III, y constan de PASO, TROTE y GALOPE. Existen diversas reprises de GRADO III, (concretamente 8 diferentes). Además, para el nivel ADAPTADA también se ha modificado la reprise por el comité técnico de la FEDDI..

NOTA IMPORTANTE- (PROGRAMA DEPORTIVO FEDDI 2009)

"En los deportes INDIVIDUALES todo aquel deportista que haya participado en un nivel determinado y su clasificación dentro de ese nivel fuera entre los CINCO PRIMEROS PUESTOS, NO podrá participar en años posteriores en un nivel inferior".

"Además , en los deportes individuales de EQUITACIÓN, GIMNASIA RÍTMICA, TENIS DE MESA, ESQUI NÓRDICO Y ESQUÍ ALPINO), los dos primero clasificados de los niveles Adaptada y Habilidades Deportivas debe, OBLIGATORIAMENTE, participar en un nivel superior al año siguiente."



**FEDERACIÓN ESPAÑOLA DE DEPORTES PARA PERSONAS CON DISCAPACIDAD
INTELECTUAL**

1. CARACTERÍSTICAS TÉCNICAS

Esta actividad se desarrollará en la modalidad de DOMA CLASICA. Se desarrollará en una instalación con unas dimensiones de 20mx40m. en forma rectangular:

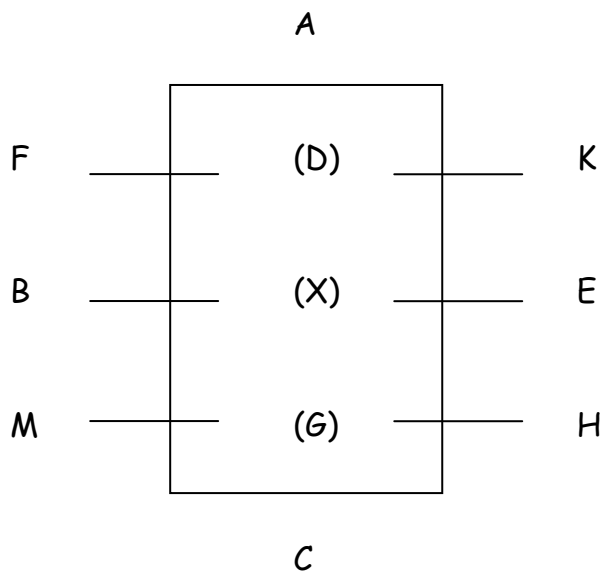

Las pruebas consistirán en al ejecución de los ejercicios según los diferentes niveles establecidos.

1. 1 ENTRENAMIENTOS:

El día anterior a la prueba se podrá realizar con el caballo de competición asignado, (en caso que el jinete no tenga el suyo propio), la reprise de la siguiente manera:

Cada jinete, con un MAXIMO de dos jinetes a la vez en pista y durante un tiempo de 8 minutos por jinete, SIEMPRE bajo la supervisión del Comité Técnico de la FEDDI, podrá realizar la reprise con su caballo asignado. Los entrenadores personales del jinete podrán estar a pie de pista para dar las indicaciones convenientes.



**FEDERACIÓN ESPAÑOLA DE DEPORTES PARA PERSONAS CON DISCAPACIDAD
INTELECTUAL**

2. EJECUCION DE REPRISES

ACOMPAÑANTES

En la reprise Habilidades deportivas nivel I (Exhibición con ramal), el jinete estará acompañado por una persona pie a tierra. Dicha persona está autorizada a intervenir, en caso necesario, mediante la voz y/o mediante ayuda exteriores para mantener y/o corregir la dirección del caballo.

No se autorizan acompañantes para el resto de reprises.

MATERIAL

Para las reprises Competición (Nivel I y II) y Adaptada (Nivel I y II) el jefe de pista permitirá el uso de material diverso (conos, barras, dibujos junto a las letras etc.), para ser empleado en la pista. Dichos materiales se utilizarán con el fin de facilitar el reconocimiento del trazado por parte del jinete. **(NOTA: El uso de material estará permitido ÚNICAMENTE en el Nivel Habilidades Deportivas).**

Este material y su utilización vendrá determinado **por el comité Técnico del concurso**, y será el mismo para todos los participantes en cada reprise.

LECTURA DE LAS REPRISES:

Todas las reprises pueden realizarse de memoria o alternativamente podrán ser dictadas por **una persona designada** por el comité de competición, que leerá a **TODOS** los participantes que así lo requieran en cualquiera de los niveles.

IMPORTANTE: No se valorará si la Reprise es leída o de memoria.

Ésta persona podrá exclusivamente leer el texto de la reprise sin añadir nada fuera del mismo. Se autoriza la lectura de cada ejercicio como máximo **dos veces**.

La persona designada a leer las reprises se situará **en la letra B**.

Esta persona podrá leer la reprise al jinete mediante walkie-talkie o elemento similar si éste lo solicita.



**FEDERACIÓN ESPAÑOLA DE DEPORTES PARA PERSONAS CON DISCAPACIDAD
INTELECTUAL**

SALUDO

Los jinetes están autorizados a saludar sólo con la cabeza. En cualquier caso, si fuera posible el jinete deberá coger las dos riendas y la fusta (en caso de llevarla) en una mano y dejar caer la otra hacia un lado. Bajo ninguna circunstancia los jinetes están autorizados a quitarse el casco.

TROTE

En todas las reprises puede realizarse el trote sentado (o a la española) o al trote levantado (o a la inglesa), indistintamente. Cualquiera de las dos modalidades tendrán el mismo valor a la hora de determinar la nota de los ejercicios.

USO DE LA VOZ

El uso de la voz por parte del jinete como ayuda en la ejecución de los ejercicios de la reprise está autorizado en cualquier momento.

ENTRADA Y SALIDA DE PISTA

Los jinetes y acompañantes entrarán y saldrán de la pista por la puerta habilitada a tal efecto situada en la letra A.

Podrán ser ayudados para llegar a la entrada y salida de la pista.

EMPLEO DE LA FUSTA Y ESPUELAS

El empleo de la fusta y espuelas está permitido SOLO en nivel Competición, aunque dicha autorización podrá denegarse si así lo considera necesario el Comité Técnico del concurso.

RIENDAS:

Estará permitido el uso de riendas auxiliares u otro tipo de embocadura diferente al filete para garantizar la seguridad de los deportistas en **TODOS** los niveles.

SITUACIONES DE PELIGRO:

Si el presidente del Jurado estima, a la vista de las circunstancias, que existe peligro, bien para el propio jinete, el caballo por motivos de descontrol o por cualquier otra circunstancia, podrá ELIMINAR al jinete.



**FEDERACIÓN ESPAÑOLA DE DEPORTES PARA PERSONAS CON DISCAPACIDAD
INTELECTUAL**

ERRORES DE TRAZADO

Se considera error de trazado cuando el jinete no realice la ejecución de los ejercicios en el orden y aires determinados en su reprise.

Cuando se cometa un error, el jinete será avisado por el jurado mediante un toque de campana. En ese momento se detendrá, se dirigirá al jurado y, una vez explicado por éste donde se cometió el error, se le permitirá continuar la reprise a partir del punto donde dicho error fue cometido.

En caso de que un jinete se encuentre desorientado durante la realización de la Reprise por cualquier circunstancia, y se vea claramente que no es capaz de seguir con la ejecución se podrá, con permiso del presidente del Jurado, permitir el acceso a la persona que lee la Reprise para situar al jinete en la posición que así le indique el presidente, pudiendo continuar con la reprise siempre que NO SEA MOTIVO de eliminación.

PENALIDADES POR ERRORES DE TRAZADO

- 1º error:** 2 puntos menos en la nota del ejercicio corregido por juez
- 2º error:** 4 puntos menos en la nota del ejercicio corregido por juez
- 3º error:** 8 puntos menos en la nota del ejercicio corregido por juez
- 4º error:** Eliminación del jinete.

TIEMPO

Aún habiendo un tiempo óptimo de realización de las distintas reprises, no existe penalización por excederse del tiempo concedido para cada reprise.

PUNTUACION

Los jueces puntuarán entre 0 y 10 puntos la realización de cada movimiento de la reprise correspondiente. La puntuación de cada juez (en cada concurso debe haber dos o más), se sumará y se expresará en porcentaje del total de puntos máximos para cada reprise.



**FEDERACIÓN ESPAÑOLA DE DEPORTES PARA PERSONAS CON DISCAPACIDAD
INTELECTUAL**

ESCALA DE PUNTUACIÓN

10	EXCELENTE
9	MUY BUENA EJECUCION
8	BUENA EJECUCION
7	BASTANTANTE BUENA EJECUCION
6	SATISFACTORIO
5	SUFICIENTE
4	INSUFICIENTE
3	BASTANTE POBRE
2	MALA EJECUCION
1	MUY MALA EJECUCION
0	EJERCICIO NO REALIZADO

EQUIPO PARA CABALLO

Silla inglesa. No se autoriza el uso de protección de pies y manos para el caballo. Embocadura, el equipo para el caballo podrá ser modificado a criterio del Comité Técnico del concurso por la seguridad del jinete.

EQUIPO PARA EL JINETE

Pantalón de montar blanco o beige. Camisa blanca con corbata blanca (o pañuelo para las damas). Botas negras. Casco de montar (negro o azul marino).



**FEDERACIÓN ESPAÑOLA DE DEPORTES PARA PERSONAS CON DISCAPACIDAD
INTELECTUAL**

Las Categorías de participación serán:

NIVEL

COMPETICIÓN NIVEL II	NUEVA REPRISE
COMPETICIÓN NIVEL I	IPEC GRADO III TEST 31 (2002)
ADAPTADA NIVEL II	REPRISE ADAPTADA II
ADAPTADA NIVEL I	REPRISE II (MODIFICADA 2006)
HABILIDADES DEPORTIVAS NIVEL II	REPRISE I
HABILIDADES DEPORTIVAS NIVEL I	EXHIBICIÓN (RAMAL)



FEDERACIÓN ESPAÑOLA DE DEPORTES PARA PERSONAS CON DISCAPACIDAD
INTELECTUAL

HABILIDADES DEPORTIVAS II (COMPETICIÓN)

Paso

Escala de puntos

10 Excelente

9 Muy bien

8 Bien

7 Casi bien

6 Satisfactorio

5 Suficiente

4 Insuficiente

3 Casi mal

2 Mal

1 Muy mal

0 No ejecutada

Arena 20m x 40m

Errores que serán penalizados

Primera vez -2 puntos

Segunda vez -4 puntos

Tercera vez -8 puntos

Cuarta vez Eliminación

No..... Caballo..... Jinete.....
Club.....

		TEST	Max puntos	Marcas jueces	Observaciones
1.	A X	Entrada por A al paso. En X, parada, inmovilidad y Saludo. Partir al paso hasta C.	10		
2.	C B	En C, pista a la derecha. En B, vuelta alrededor del cono	10		
3.	BF	Continuar hasta F por la pista	10		
4.	FA	Paso de barras	10		
5.	A AK	En A, parada de 6 segundos y Partir al paso hasta K	10		
6.	KXM	KXM zig-zag de conos	10		
7.	MCH	Paso	10		
8.	H	Vuelta sobre el cono	10		
9.	HXF	Diagonal HXF	10		
10.	F	Paso de barras y Continuar hasta A	10		
11.	AX	Por la línea central , continuar hasta X	10		
12.	X	En X, parada, inmovilidad y saludo	10		



FEDERACIÓN ESPAÑOLA DE DEPORTES PARA PERSONAS CON DISCAPACIDAD
INTELECTUAL

ADAPTACIONES:

En la *categoría habilidades deportivas nivel II*, los jinetes podrán ser acompañados por una persona pie a tierra, designada por el comité técnico del campeonato, que sólo intervendrá en caso de peligro, error del jinete, o a petición del presidente del jurado. La reprise podrá ser leída. La línea del centro vertical y horizontal será marcada con diferente color al de la pista, para facilitar la rectitud y el control de las letras centrales.

Se podrá marcar con conos la salida de las diagonales. También se podrá marcar con cuerda, cintas u otros utensilios, el contorno de los círculos.

En la *categoría habilidades deportivas nivel I*, a lo largo de la reprise el jinete estará acompañado por una persona pie a tierra. Dicha persona está autorizada a intervenir, en caso necesario, mediante la voz y/o ayudas exteriores para mantener y/o corregir la dirección del caballo.

La reprise podrá ser leída. La línea del centro vertical y horizontal será marcada con diferente color al de la pista, para facilitar la rectitud y el control de las letras centrales.

Se podrá marcar con conos la salida de las diagonales. También se podrá marcar con cuerda, cintas u otros utensilios, el contorno de los círculos.

Las letras de la pista tendrán representaciones gráficas:

**A (ALPACA) - B (BOTA) - C (CABALLO) - E
(ESTRIBO) - F (FUSTA) - H (HERRADURA) - K
(KILO) - M (MONTURA)**

NOTA: LAS PRUEBAS QUE SE PROPONEN PUEDEN SER MODIFICADAS Y/O ADAPTADAS DURANTE LA SEMANA DE FORMACIÓN EN FUNCION DE LA HABILIDAD DEMOSTRADA POR LOS JINETES.

IMPORTANTE: PISTA DE HABILIDADES ANEXA A ESTE DOCUMENTO.



**FEDERACIÓN ESPAÑOLA DE DEPORTES PARA PERSONAS CON DISCAPACIDAD
INTELECTUAL**

2. REPRISAS NIVEL ADAPTADA

REPRISE ADAPTADA NIVEL I (MODIFICADA 2006)

REPRISE ADAPTADA- GRADO II

Paso y trote

Escala de puntos

10 Excelente
9 Muy bien
8 Bien
7 Casi bien
6 Satisfactorio

5 Suficiente

4 Insuficiente

3 Casi mal

2 Mal

1 Muy mal

0 No ejecutada

Arena 20m x 40m

Errores que serán penalizados

Primera vez -2 puntos

Segunda vez -4 puntos

Tercera vez -8 puntos

Cuarta vez Eliminación

No..... Caballo..... Jinete.....
Club.....

		TEST	Max puntos	Marcas jueces	Observaciones
1.	A X G	Entrada al trote Caer al paso Parada, inmovilidad . Saludo. Partir al paso.	10		
2.	C M	Pista a la derecha. Trote de trabajo	10		
3.	BEB	Círculo de 20 m. Continuar hasta K	10		
4.	KM	Cambio de mano al trote de trabajo. Pista a la izquierda	10		
5.	EBE	Círculo de 20 m Continuar hasta F	10		
6.	FH	Cambio de mano al trote de trabajo. Caer al paso	10		
7.	MF	Paso.	10		
8.	F A	Trote de trabajo Doblar a lo largo	10		
9.	X G	Caer al paso Parada, inmovilidad Saludo.	10		
		Salir al paso con riendas largas			



FEDERACIÓN ESPAÑOLA DE DEPORTES PARA PERSONAS CON DISCAPACIDAD
INTELECTUAL

REPRISE ADAPTADA NIVEL II (NUEVA REPRISE)

ADAPTADA II

Paso, trote y galope

Escala de

puntos

10 Excelente	5	Suficiente
9 Muy bien	4	Insuficiente
8 Bien	3	Casi mal
7 Casi bien	2	Mal
6 Satisfactorio	1	Muy mal
	0	No ejecutada

Arena 20m x 40m

Errores que serán penalizados

Primera vez	-2 puntos
Segunda vez	-4 puntos
Tercera vez	-8 puntos
Cuarta vez	Eliminación

No..... Caballo..... Jinete.....
Club.....

		TEST	Max puntos	Marcas jueces	Observaciones
1.	A X	Entrada al trote Parada, inmovilidad y Saludo. Partir al trote.	10		
2.	C MXK	Pista a la derecha. Diagonal	10		
3.	A	En A círculo de 20 m. al trote a la izquierda Continuar por la pista hasta H (pasando por FBMC)	10		
4.	HXF	Diagonal	10		
5.	A	Círculo de 20 m al trote a la derecha Continuar hasta K	10		
6.	Entre K y E EH	Caer al paso Paso medio	10		
7.	H	Trote	10		
8.	Entre H, C y M	Galope	10		
9.	MBF	Galope	10		
10.	F FA	En F Trote Trote alrededor de la pista	10		
11.	K	Diagonal KXM	10		
12.	Entre M y H	Galope a la izquierda	10		



FEDERACIÓN ESPAÑOLA DE DEPORTES PARA PERSONAS CON DISCAPACIDAD
INTELECTUAL

13.	HE	Galope	10		
14.	Entre E y K	Trote y continuar por la pista hasta A	10		
15.	A	En A por el medio hasta X Antes de X paso	10		
16.	X	En X, parada, inmovilidad y saludo.	10		



**FEDERACIÓN ESPAÑOLA DE DEPORTES PARA PERSONAS CON DISCAPACIDAD
INTELECTUAL**

3. REPRISAS NIVEL COMPETICIÓN

REPRISE COMPETICIÓN NIVEL I (IPEC GRADO III TEST 31 (2002))

INTERNATIONAL PARALYMPIC EQUESTRIAN COMMITTEE

Grado III Test 31 (2002)

Paso, trote y galope

Escala de puntos

10 Excelente	5 Suficiente
9 Muy bien	4 Insuficiente
8 Bien	3 Casi mal
7 Casi bien	2 Mal
6 Satisfactorio	1 Muy mal
	0 No ejecutado

Arena 20m x 40m
Dejar 8 minutos entre test

Errores que serán penalizados

Primera vez	-2 puntos
Segunda vez	-4 puntos
Tercera vez	-8 puntos
Cuarta vez	Eliminación

No..... Caballo..... Jinete.....

Club.....

		TEST	Max puntos	Jueces puntos	Observaciones
1.	A X	Entrada a trote de trabajo. Parada, inmovilidad, saludo Seguir en trote de trabajo	10		
2.	C HKA	Girar a la izquierda Trote de trabajo	10		
3.	A Entre X y A	Circulo de 20 m a la izquierda. Sobre el círculo después de la X y antes de la A trabajo a galope a la izquierda	10		
4.	AFM MC	Galope de trabajo Trote de trabajo	10		
5.	CHKA	Trote de trabajo (alrededor de la arena)	10		
6.	AFB B	Paso medio Girar hacia la izquierda	10		
7.	X	Parada, inmovilización 6 sec. Seguir en paso medio	10		
8.	E HC	Girar a la derecha. Trote de trabajo.	10		



**FEDERACIÓN ESPAÑOLA DE DEPORTES PARA PERSONAS CON DISCAPACIDAD
INTELECTUAL**

9.	CMFA	Trote de trabajo (alrededor de la pista)	10		
10	A entre X y A	Círculo derecho 20 m. Sobre el círculo después de la X y antes de la A galope de trabajo a la derecha.	10		
11	AKH HCM	Galope de trabajo Trote de trabajo	10		
12	MXK K	Cambiar de mano enseñando 3-7 trancos de trote medio. Trote de trabajo	10		
13	A X	Doblar por la línea central Paso medio	10		
14	G	Parada, inmovilización y saludo	10		

Dejar la arena a paso libre por A.

Puntos colectivos:

1.	Movimientos(Libertad, regularidad)	10
2.	Impulsión(Deseo de ir hacia delante, flexibilidad, elasticidad de los pasos, parte posterior)	10
3.	Sumisión, (/Atención y obediencia, ligereza y facilidad de movimientos, aceptación del filete)	10x2
4.	Sensibilidad y habilidad ecuestre del jinete. Precisión	10x2
TOTAL		200
Penalización por errores		
Nota final y porcentaje		



FEDERACIÓN ESPAÑOLA DE DEPORTES PARA PERSONAS CON DISCAPACIDAD
INTELECTUAL

REPRISE COMPETICIÓN NIVEL II (NUEVA REPRISE)

COMPETICIÓN II

Paso, trote y galope

Escala de puntos

10 Excelente	5 Suficiente
9 Muy bien	4 Insuficiente
8 Bien	3 Casi mal
7 Casi bien	2 Mal
6 Satisfactorio	1 Muy mal
	0 No ejecutada

Arena 20m x 40m

Errores que serán penalizados

Primera vez	-2 puntos
Segunda vez	-4 puntos
Tercera vez	-8 puntos
Cuarta vez	Eliminación

No.....Caballo.....Jinete.....
Club.....

		TEST	Max puntos	Marcas jueces	Observaciones
1.	A X	Entrada al trote de trabajo Parada, inmovilidad y Saludo. Partir al trote de trabajo.	10		
2.	C E EKF	Pista a mano izquierda. Círculo de a la izquierda de 20 metros de diámetro Trote de trabajo	10		
3.	FXH HCMB	Cambio de mano al trote de trabajo Trote de trabajo	10		
4.	B BFA	Círculo a la derecha de 20 metros de diámetro Trote de trabajo	10		
5.	A	Transición al paso medio	10		
6.	KBM	Paso medio	10		
7.	MC	Trote de trabajo	10		
8.	C	En C partir a galope de trabajo a mano izquierda	10		
9.	E	Círculo a galope a mano izquierda de 20 metros de diámetro	10		
10.	EKAF	Galope de trabajo	10		
11.	FB	Trote de trabajo	10		



FEDERACIÓN ESPAÑOLA DE DEPORTES PARA PERSONAS CON DISCAPACIDAD
INTELECTUAL

12.	BE	Doblar a lo ancho, en X parada de 6 segundos y partir al trote de trabajo hasta E.	10		
13.	E	Pista a la derecha	10		
14.	EHC	Trote de trabajo	10		
15.	C CMB	Partir a galope de trabajo a mano derecha Galope de trabajo	10		
16.	B BF	Círculo a la derecha de 20 metros de diámetro Galope de trabajo	10		
17.	F	Trote de trabajo	10		
18.	A G	Doblar a lo largo Parada, inmovilidad y saludo	10		
	Salir de la pista por A al paso en riendas largas				

